

FREY

Maschinenbau

Station de dosage DS

Système de dosage et portionnement servocommandé avec dispositif répartiteur intégré

Distribution de 1 à 8 voies et dosage

- dans récipients thermoformés
- dans boîtes et barquettes
- sur plaques ou grilles
- sur lit de pâte

Séparation et dosage à poids constant grâce à différents pistons et couteaux coupe gouttes.

Course et mouvement réglable infiniment grâce au servomoteur avec fonction d'apprentissage

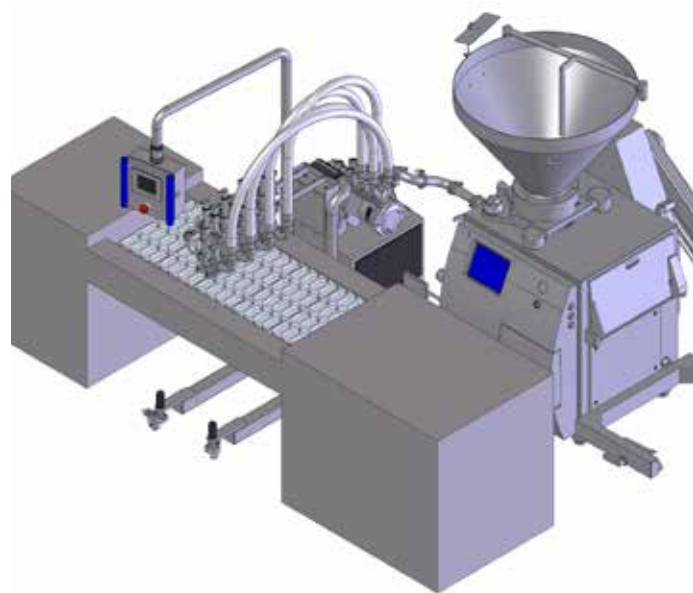
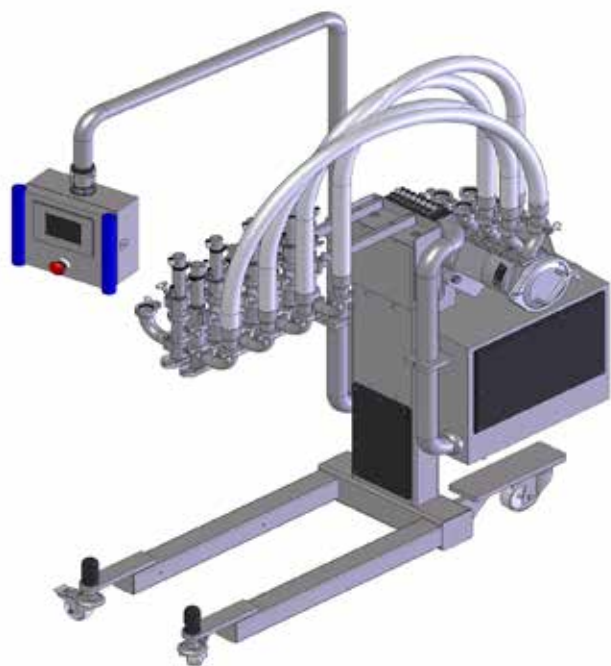

Données techniques:

Déplaçable même sous les systèmes de thermoformage ou les systèmes de convoyeurs à bande

Entre-axe entre les pistons ajustable

Mouvement et vitesse de levage infiniment ajustable

Commande via TC100

Mémoire de 150 recettes

Capacité max.: jusqu'à 30 courses/min.

Volume de dosage: 5 - 10.000g

Pistons de dosage changeables individuellement

Air comprimé nécessaire DIN ISO 8573-1 classe 2

6 bars / 7 litres/min 6 bar/ 18 litres/min avec 8 pistons

Puissance installée: 1,1 KW, 400 volts, 50/60 cycles, 3PH/PE

Synchronisation possible avec toutes les lignes d'emballage standards

Nettoyage des plus simples

Pour le nettoyage, la station de dosage peut être retirée de la ligne d'emballage

Différentes têtes de dosage sont disponibles selon les produits

Séparation claire des produits, pas de goutte